

GUARDAPARKING VE.SOR

BENINCA[®]
TECHNOLOGY TO OPEN

PARÁMETROS TÉCNICOS:

DESCRIPCIÓN	24Vdc Automático
FUENTE DE ALIMENTACIÓN	230 Vac.
ALIMENTACIÓN MOTOR	24Vdc.
MÁX. ABSORCIÓN DE POTENCIA	2 A.
TIEMPO DE APERTURA	9 seg.
CICLO DE TRABAJO	Uso Intensivo.
GRADO DE PROTECCIÓN	IP54
PESO	7.5 Kg.
INSTALACIÓN	Instalación de suelo rápida y fácil.
BLOQUEO	Disponible bloqueo externo.

Nuestro **Guardaparking Manual** de uso intensivo está diseñado para garantizar su espacio en la plaza de estacionamiento, evitando que otro vehículo haga uso del espacio en su ausencia.

Este dispositivo puede funcionar mediante controles remotos de la marca **Beninca**.



DIMENSIONES GUARDAPARKING:

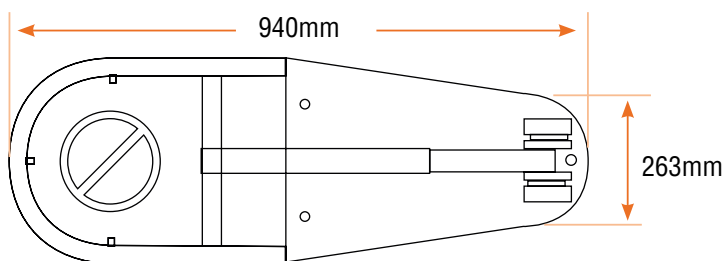
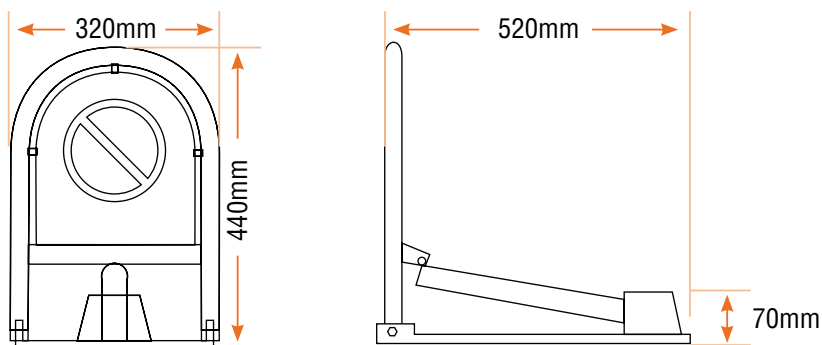

LAW
Automatismos

Informaciones y Ventas a:

56 (2) 2225 9697

56 (2) 2343 2371

www.automatismoslau.cl