

MOTOR BATIENTE BILL50M

BENINCA[®]
TECHNOLOGY TO OPEN

PARÁMETROS TÉCNICOS:

FUENTE DE ALIMENTACIÓN	230 Vac.
ALIMENTACIÓN MOTOR	230Vac.
MÁX. ABSORCIÓN DE POTENCIA	1,35 A.
EMPUJE	3200 N.
TIEMPO DE APERTURA	21 seg.
CICLO DE TRABAJO	30%.
CARRERA ESTÁNDAR	500mm.
CARRERA MÁXIMA	520mm.
GRADO DE PROTECCIÓN	IP44.
TEMPERATURA DE TRABAJO	-20°C a 50°C.
LARGO MÁXIMO HOJAS	5m.
PESO	7,1 Kg.

Nuestro motor **Bill 50M**, de **origen italiano**, es ideal para automatizar portones batientes. Esta especialmente diseñado para ser instalado en cancelas de hierro forjado y para funcionar en ambientes polvorientos o con agentes atmosféricos agresivos. Posee sistema de desbloqueo con llave personalizada y reducción metálica de alta calidad, que garantiza solidez y fiabilidad.



DIMENSIONES MOTOR BATIENTE:

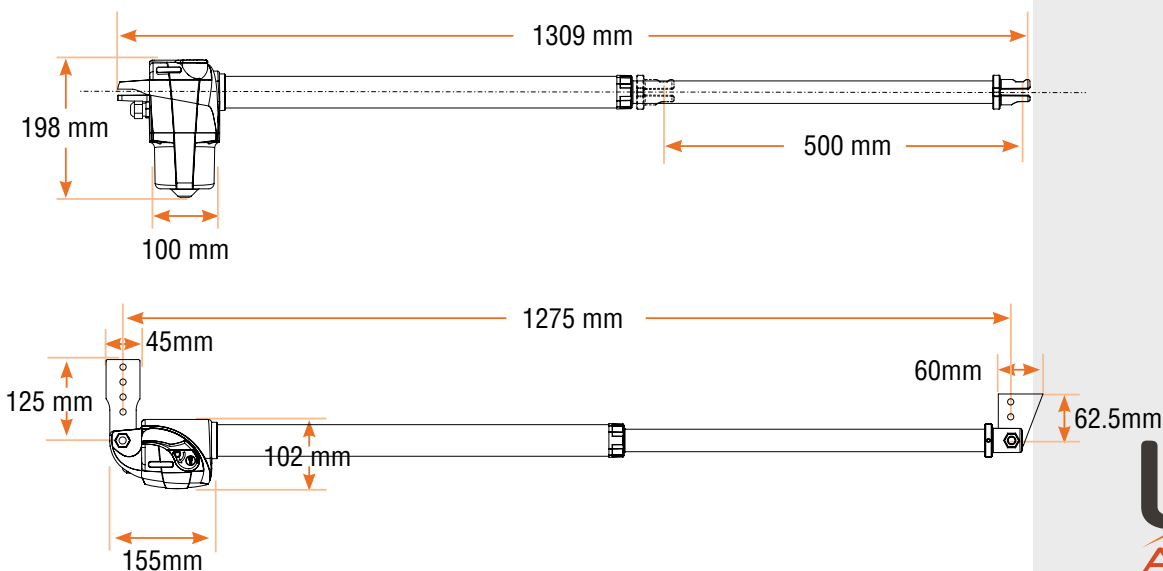

LAW
Automatismos

Informaciones y Ventas a:

56 (2) 2225 9697

56 (2) 2343 2371

www.automatismoslau.cl