

MOTOR BATIENTE HYDRO 50AC



PARÁMETROS TÉCNICOS:

FUENTE DE ALIMENTACIÓN	230 Vac (50-60Hz).
CORRIENTE ABSORBIDA	1,2 A.
POTENCIA ABSORBIDA	250 W.
BOMBA	0.75 l/min.
FUERZA DE EMPUJE	4200 N.
CARRERA ÚTIL	390mm.
PRESIÓN MÁX ACEITE	30 Bar.
GRADO DE PROTECCIÓN	IP55.
CICLO DE FUNCIONAMIENTO	Uso Intensivo.
PROTECCIÓN TÉRMICA	150°C.
TEMPERATURA FUNCIONAMIENTO	-20°C a 70°C.
VELOCIDAD DEL VÁSTAGO	1 cm/s.
DIÁMETRO VÁSTAGO	20mm.
VELOCIDAD DE APERTURA	90° en 40 seg.
LONGITUD HOJA	5 metros.
PESO HOJA	500 Kg.

Nuestro **brazo hidráulico Hydro 50AC**, de **origen italiano**, es ideal para automatizar portones batientes de uso intensivo.

Cuenta con bloqueo en apertura y cierre, articulación trasera y delantera, y ralentización hidráulica en cierre.



DIMENSIONES MOTOR BATIENTE:

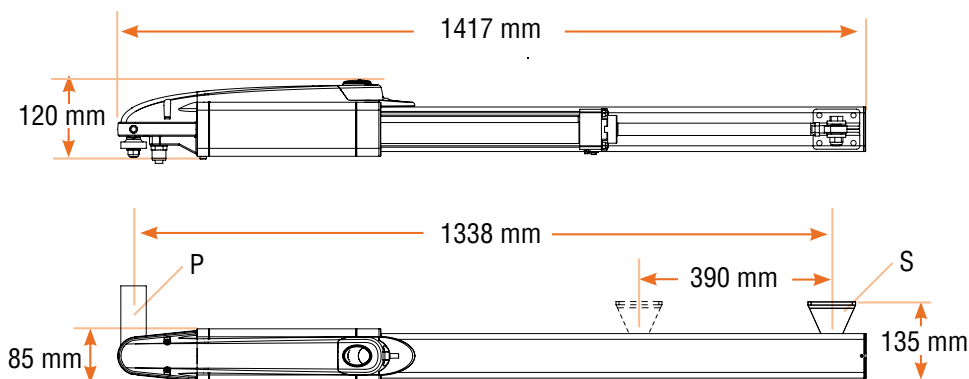

Informaciones y Ventas a:

56 (2) 2225 9697

56 (2) 2343 2371

www.automatismoslau.cl