

# TORNIQUETE MINUSVÁLIDOS

## PARÁMETROS TÉCNICOS:

FUENTE DE ALIMENTACIÓN	AC 220V, 50Hz.
TEMPERATURA DE TRABAJO	-15°C hasta 60°C.
HUMEDAD RELATIVA	90%, sin condensación.
PASO MÍNIMO	850mm de ancho.
VELOCIDAD DE ACCESO	30 - 40 personas por minuto (con tarjeta IC).
GENERADOR	20W/24V con un consumo de 1.0A.
ESTRUCTURA	Fabricado en acero inox. AISI 304.

## DIMENSIONES MOTOR CORREDERA:

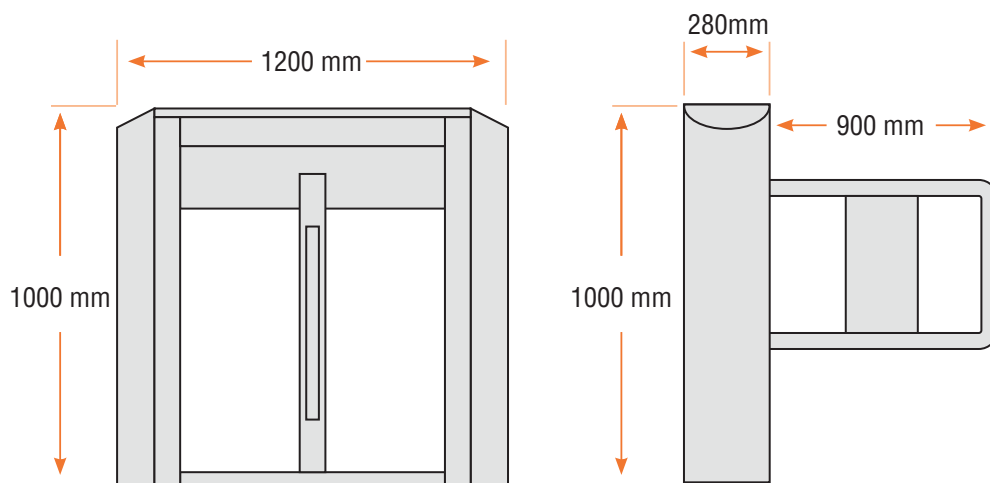

MODELO  
**DS**

Nuestro **Torniquete para Minusválidos** es ideal para el control y gestión de acceso de personas que cuentan con alguna discapacidad, permitiendo que su paso sea más fácil y cómodo.



\*Imagen referencial